

令和5年10月1日より

労働安全衛生規則が一部改正されます



最大積載量 **2t** 以上の貨物自動車に

昇降設備の設置義務化



最大使用荷重 100kg

トラックステッパー アオリ引掛け型

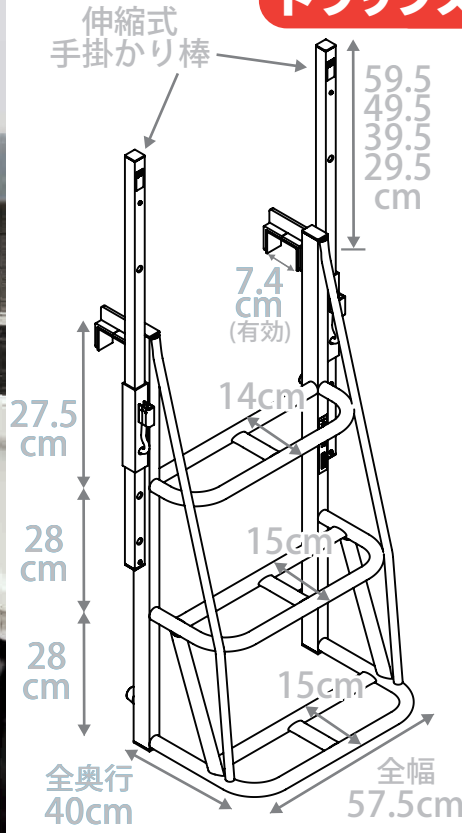

ステップが幅広で安心。両側に手掛かり棒付きでバランスを崩しにくく安全。

アオリに掛けるフック内側にはゴム板付きなので傷をつけにくいです。

■フック部サイズ
厚み 0.9cm 長さ 4.9cm 幅 3.5cm

注意
手掛かり棒に全体重を勢いよくかけると破損の原因になりますのでご注意ください。衝撃荷重は厳禁です。降りる際は製品方向を向いておいてください。

TSW-925 重量 4.8kg
製品価格 **46,860円**

アオリ引掛け型 トラックステッパー

トラックのアオリに引掛けるだけで簡単セット。移動も簡単。場所に合せ選べる幅広ステップや高さ調整タイプをご用意



写真は TS-500D 最大使用荷重 100kg

ステップ幅 **20** cmタイプ
下段ステップ折畳式

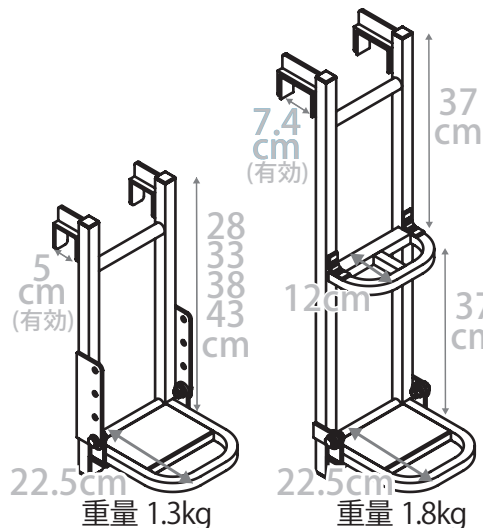

TS-500D 重量 1.3kg 製品価格 **11,990円**
TS-800D 重量 1.8kg 製品価格 **18,480円**

ステップ幅 **40** cmタイプ
下段ステップ折畳式

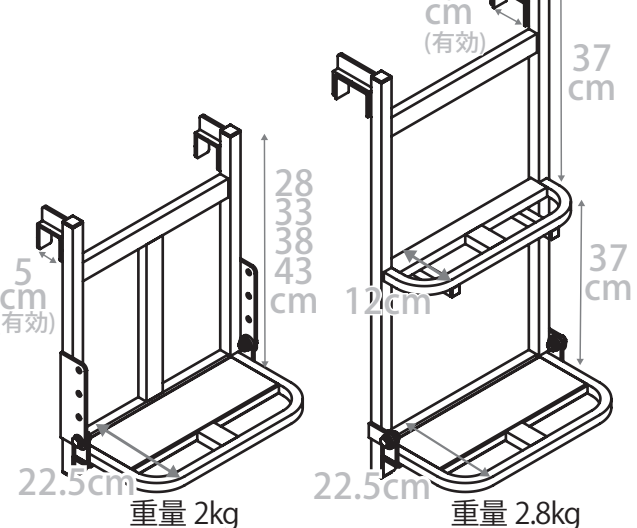

TS-540DW 重量 2kg 製品価格 **17,710円**
TS-840DW 重量 2.8kg 製品価格 **26,400円**

税込表示価格

荷下ろしや固定作業に キャリスター



4脚
最大使用荷重 100kg

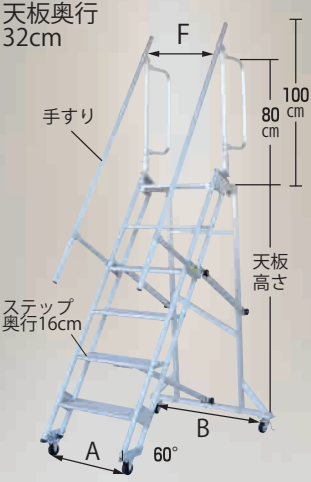

**脱着可能な手すりを
両側標準装備**

※4輪キャスタータイプは背面側キャスターにロック機能がありますので搭乗の際は必ずロックしてください。
※背面キャスタータイプは昇降側を持ち上げ移動させてください。

写真はCSK-55-6-161

本体は軽く丈夫で移動しやすい
ステップや天板は広く安全性を確保
使用場所や高さに合わせて選べます

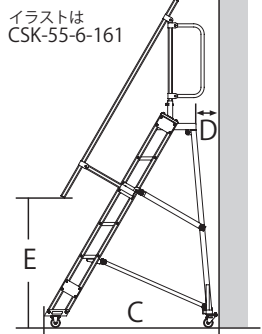

工具不要で折畳

型 式	A	B	C	D	E	F
CS-40-3-83	47.5	66.5	84.2	15.5	68.2	43.5
CS-40-4-109	47.5	66.5	100.5	17	70	43.5
CS-40-5-135	47.5	75.4	117	18.5	96	43.5
CS-55-4-109	62.5	80.8	100.5	17	70	58.5
CS-55-5-135	62.5	90.8	117	18.5	96	58.5
CSK-55-6-161	61	98.5	137	16	100	58.5
CSK-55-7-187	61	113.5	154	19	129	58.5



背面側キャスター
最大使用荷重 100kg

写真はCS-40-5-135

単位(cm)	型 式	ステップ幅 奥行16	天板高	天板幅 奥行16	収納寸法 幅×奥行×高さ	重量	製品価格
背面 キャスター	CS-40-3-83	40	83	40	65.5×131×36	14.1kg	154,000円
	CS-40-4-109	40	109	40	65.5×161×36	15.5kg	180,730円
	CS-40-5-135	40	135	40	75.4×171×36	17.1kg	198,000円
	CS-55-4-109	55	109	55	80.8×161×36	17.1kg	212,300円
	CS-55-5-135	55	135	55	90.8×171×36	18.8kg	229,790円
4輪 キャスター	CSK-55-6-161	55	161	55	98.5×202.5×36	25.8kg	286,440円
	CSK-55-7-187	55	187	55	113.5×232.5×36	28.2kg	316,250円



最大使用荷重 100kg

マルチステッパー 荷台の昇降に

ステップ幅が **W40×D16cm** と幅広く、荷物を持ったままでも安心して昇降できます。

フック部は伸縮しますので荷台高に合わせてセットできます。
※別途幅広フック(有効幅 15cm)もご用意しております。

サイズに合せ手すりも選べます。

型 式	段数	フック高 (A)	最上段 高さ (B)	重量	製品価格
MTS-40-2-900S	2	63 ~ 93cm	57cm	5.8kg	38,720 円
MTS-40-3-1200S	3	89 ~ 119cm	83cm	7.1kg	45,870 円
MTS-40-4-1500S	4	115 ~ 145cm	109cm	8.4kg	54,450 円
MTS-40-5-1800S	5	141 ~ 172cm	135cm	10kg	63,250 円
MTS-40-6-2100S	6	167 ~ 198cm	161cm	10.3kg	73,370 円



写真はMTS-40-3-1200S

大型向け手すり

160cm
99cm
ステップ 4~6段 推奨
MTS-160
製品価格 40,590円

中型向け手すり

130cm
99cm
ステップ 3~4段 推奨
MTS-130
製品価格 40,590円

コンパクトタイプ

76.5cm
ステップ 2段 推奨
MTS-70
製品価格 19,800円

令和5年10月1日より労働安全衛生規則151条の67の一部改正

1. 事業者は、最大積載量が2トン以上の貨物自動車に荷を積み作業(ロープ掛けの作業及びシート掛けの作業を含む。)又は最大積載量が2トン以上の貨物自動車から荷を卸す作業(ロープ解きの作業及びシート外しの作業を含む。)を行うときは、墜落による労働者の危険を防止するため、当該作業に従事する労働者が床面と荷台との間及び床面と荷台上の荷の上との間を安全に昇降するための設備を設けなければならない。
2. 前項の作業に従事する労働者は、床面と荷台との間及び床面と荷台上の荷の上を昇降するときは、同項の昇降するための設備を使用しなければならない。
(※赤文字部分が改正、改正前5トン以上 青文字は追加)

製品に関するお問合せは

掲載製品の製造開発
HARAX
ハラックス株式会社
群馬県渋川市渋川990-1
TEL 0279-23-5828
FAX 0279-23-2669

2023年12月末まで有効